

# Vibro-QH.F

## ΑΜΕΣΗ ΑΝΤΙΚΡΑΔΑΣΜΙΚΗ ΑΝΑΡΤΗΣΗ για ΠΛΩΤΕΣ ΨΕΥΔΟΡΟΦΕΣ

### Περιγραφή

Το **Vibro-QH.F** αποτελείται από μεταλλικό γαλβανισμένο έλασμα, το οποίο διαθέτει κατάλληλα διαμορφωμένα άκρα που προσαρμόζονται γρήγορα & εύκολα στα τυποποιημένα προφίλ ψευδοροφών με διαστάσεις 60x27mm κατά DIN 18182-1.

Έτσι επιτυγχάνεται μείωση του κόστους εργατικών, με παράλληλη διευκόλυνση στην εγκατάσταση. Το ελαστικό υλικό του **Vibro-QH.F** είναι υψηλής τεχνολογίας διογκωμένη πολυουρεθάνη ημίκλειστων κυψελίδων, το οποίο κατασκευάζεται από την Γερμανική εταιρία Regurpol με την εμπορική ονομασία Regufoam®.

Διατίθεται με δύο διαφορετικά πάχη ελαστικού:

**12mm** (οικονομική έκδοση)

**25mm** (καλύτερη απόδοση)

Τα **Vibro-QH.F** μπορούν να χρησιμοποιηθούν ως άμεσες αναρτήσεις ηχομονωτικών ψευδοροφών από γυψοσανίδα.

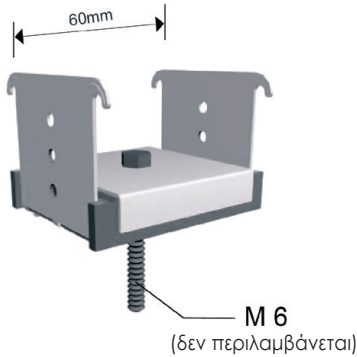

### Πίνακας Επιλογής Vibro-QH.F

ΤΥΠΟΣ (Πάχος)	ΜΕΓΙΣΤΗ ΦΟΡΤΙΣΗ (daN*)
Vibro-QH.F 20.(12)	20
Vibro-QH.F 20.(25)	20

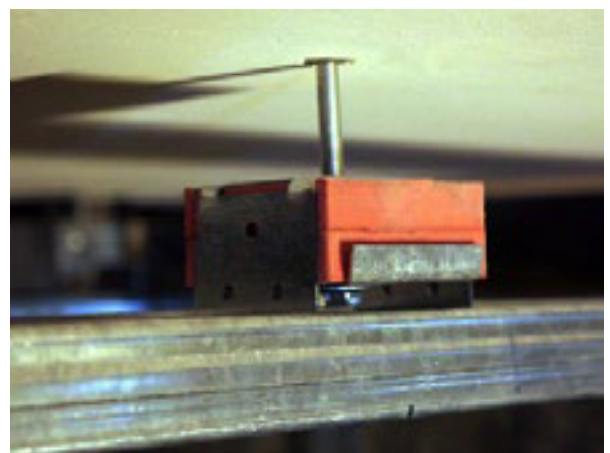
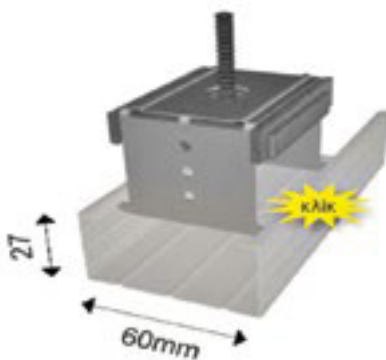

Σχεδιασμός & παραγωγή σύμφωνα με Σύστημα Διαχείρισης Ποιότητας **ISO 9001.2008** & Σύστημα Περιβαλλοντικής Διαχείρισης **ISO 14001.2004**